

PRODUCT TECHNICAL DATASHEET

TW90/800

New 

Brushless 

Intensywne
użytkowanie 

Cyfrowy enkoder
magnetyczny 4096
PPR 



KOD	OPIS	SZT/PALETA
TW90/800	Elektromechaniczny silnik BRUSHLESS, niskonapciowy, do bardzo intensywnego użytkowania, z SENSORED cyfrowym enkoderem magnetycznym przy 4096 PPR, nieodwracalny, idealny do bram przesuwanych do 800 kg z wbudowanym sterownikiem cyfrowym serii B70.	50

SPECYFIKACJE TECHNICZNE

Maksymalna masa bramy	800 kg
Zasilanie sieciowe	230V AC - 50Hz
Zasilanie silnika	24V
Moc znamionowa	180W
Częstotliwość użytkowania	Intensywnie użytkowane
Sila uciagu	385N
Temperatura pracy	-20+55°C
Stopień ochrony	IP44
Typologia motoreduktora	Nieodwracalny
Prędkość	12.3 m/min (0.2 m/s)
Wyczniki	Bez wycznika kracowego - opcjonalnie
Centrala sterująca	B70/1T
Enkoder	Cyfrowy enkoder magnetyczny SENSORED, 4096 PPR
Zasilanie awaryjne	Opcjonalnie 2 akumulatory wewnętrzne 12V DC, 1,2 Amp/h
Moduł koła zębatego	Z15/mod 4
Ilość cykli na dzień (otwieranie/ zamykanie - 24h non stop)	150000
Wymiary (L x W x H)	132 x 138,5 x 470

Waga produktu zapakowanego (Kg)	8,2
Liczba paczek przypadających na palete	50

WYMIARY

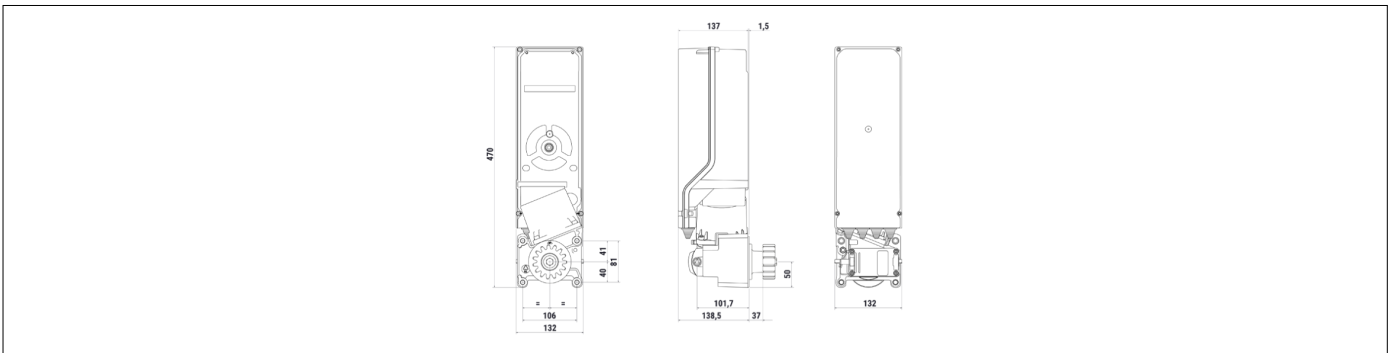

WYMIARY

PREDYSPOZYCJE

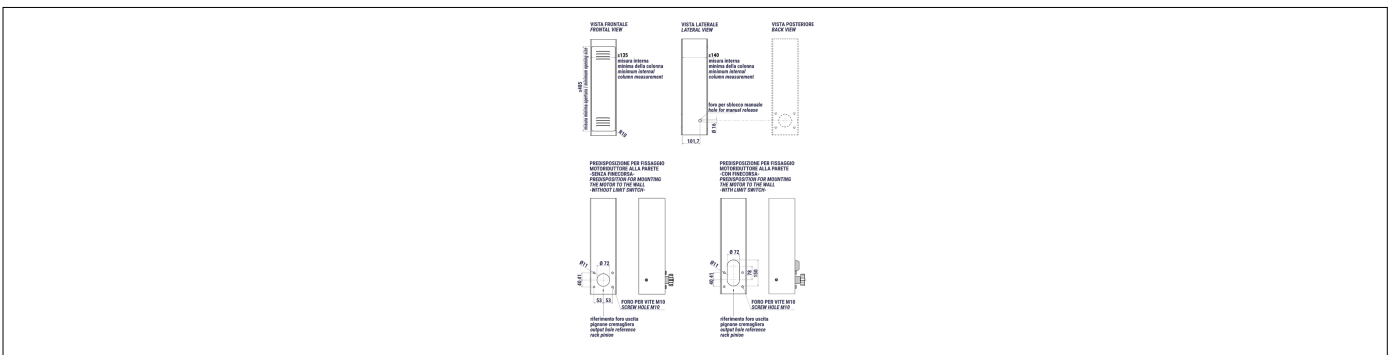

PREDYSPOZYCJA DO INSTALACJI STANDARDOWEJ

PRODUKTY AKCESORIA



B71/BC
Karty adowarki do centrali sterujących
Brushless B70/1DC - B70/1T.



BT12V12
Bateria 12V 1.2Ah (1 szt).



B71/PBX24/BOX
Falownik hybrydowy w wersji „Network Assisted” do zasilania automatyki, z funkcją ładowania akumulatorów poprzez podłączenie do paneli słonecznych lub stałej sieci w celu zasilania sterowników cyfrowych silników bezszczotkowych napięciem 24V DC przy napięciu sieciowym 230V AC.



B71/PBX/BOX
Falownik hybrydowy w wersji „Full Solar” do zasilania automatyki, z funkcją ładowania akumulatorów poprzez podłączenie do paneli słonecznych w celu zasilania sterowników cyfrowych silników bezszczotkowych.



GA550
Listwa zbata stalowa, modu 4,
szeroko 22x22x1000.



GA551
Listwa zbata stalowa, modu 4,
szeroko 30x12x1000, komplet z
podkładkami dystansowymi i rubami.



GA554
Zestaw uchwyty montażowe (2,5
cm) do listwy.

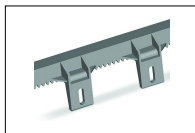

GA553
Rega nylonowy, modu 4 do 6 pocze
L.1000.



GA557
Listwa zbata nylonowa Roger
Technology z rdzeniem stalowym,
modu 4, szeroko L.1000.



MC784
Magnetyczny wycznik kracowego do
TW90 z zintegrowan jednostk sterujc.



MC785
Zestaw magnetycznego wycznika
kracowego i wspornikami do TW90 z
zintegrowan jednostk sterujc.



B74/BCONNECT vers. HW2
Modu Wi-Fi B-CONNECT - System
zdalnego zarzadzania i programowania
w trybie przeglądarki internetowej IP
poprzez poczenie Wi-Fi hot spot P2P
dla bezszczotkowych jednostek
sterujcych (B70/2ML - EDGE1 - CTRL -
B70/1DC - B70/1DCHP - B70/1T -
B70/1THP - F70/IPU36).



RL675
Przeduwanie wałka zwalniającego TW90.



RL676
Wewnętrzny klucz zwalniający do montażu bez otworu na kolumnie TW90.



R99/C/001AL
Tablica informacyjna „Automatic Opening”. Wersja aluminiowa.



R99/C/001
Tablica informacyjna „Automatic Opening”.